



SLAGPORTE

EAB's slagporte og gangdører er bygget med en ramme af varmgalvaniserede rørprofiler, der giver høj stabilitet og funktionalitet.



Built to last.®



SLAGPORT SOM VARER

EABs varmgalvaniserede slagporte og døre i stål er primært beregnet til montering i facader i industrimiljøer. Med deres robuste konstruktion kommer slagportene også til deres ret som indvendige porte og døre.

Portene er bygget med en ramme af varmgalvaniserede rørprofiler, der giver bladet god stabilitet. Porten forbliver f.eks. funktionsdygtig i tilfælde af skader på beklædningen. Hængsler og befæstelser til andre beslag er svejset fast til rammekonstruktionen. Disse egenskaber gør portene og dørene meget robuste og sikrer en lang levetid med minimal vedligeholdelse. Når det gælder design, er der stor valgfrihed. Ægte landlig stemning eller stilfuldt moderne – vi tilbyder skræddersyede løsninger til din virksomhed.



FLOT FINISH

Den robuste konstruktion gør vores slagporte meget holdbare - og garanterer en lang levetid med minimal vedligeholdelse. Robust design og mange valgmuligheder i forhold til udførelse giver en funktionel port med en flot finish.

LANG LEVETID

Rammen af varmgalvaniserede rørprofiler giver bladet en meget høj stabilitet. Hængsler og befæstelser er svejset fast til rammekonstruktionen. Portens pladebeklædning er skruet fast til portrammen med vores egen specialskrue, hvilket gør den nem at udskifte i tilfælde af skader.

10 ÅRS GARANTI

Vi ved, at vores porte holder. Derfor medfølger der altid 10 års garanti, uanset hvilken løsning du vælger. Hver port er fremstillet i Smålandsstenar, Sverige, og vi behersker kunsten at kombinere form, funktion og holdbarhed.



Træbeklædt slagport med klassiske kryds.



Enkelt slagport med sølvlakeret profilplade.



Slagporter med glassrekke.



Grønlakeret profilplade og en glassrekke.



Slagport med sortlakeret profilplade.



Grålakeret slagporte i staldmiljø.

SKRÆDDERSY DIN PORT

Hos EAB skaber vi hver dag konkrete beviser på, at en bæredygtig og funktionel port ikke behøver at være kedelig. Med 60 års erfaring inden for portfremstilling kender vi kunsten at kombinere form, funktion og bæredygtighed. Mulighederne for at skræddersy din port er uendelige.

Alle vores porte er varmgalvaniserede i deres grundlæggende udførelse, og der er flere forskellige muligheder for overfladebehandling, afhængigt af det miljø, som porten skal placeres i. Vælg en lakeret pladebeklædning, en port helt i glas, der lukker naturligt lys ind, eller en træbeklædt port med en mere landlig fornemmelse. Farven og beklædningen er således helt op til dig. **Vil du have mere at vide om vores porte, de tilhørende servicepakker, og hvordan du kan skræddersy din egen port? Scan QR-koden eller gå ind på <https://eab.dk/produkt/slagporte-og-staldore/>**



STANDARD OVERFLADEBEHANDLING

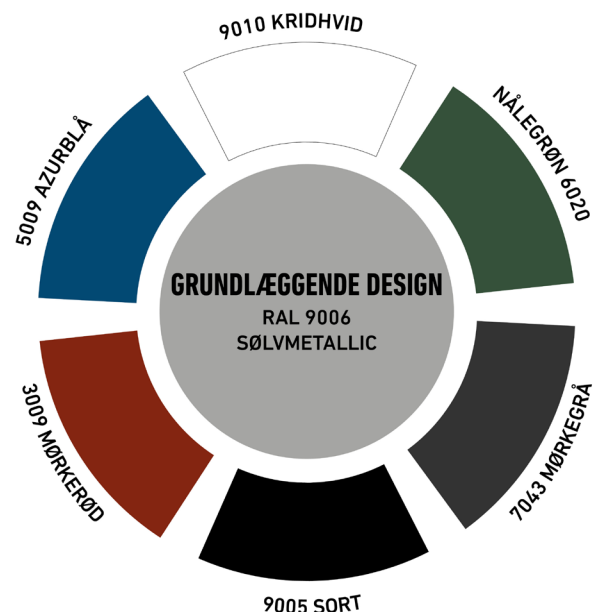

FAKTA

Udførelse

EABs svingporte og indgangsdøre i stål er bygget af svejsede, varmgalvaniserede stålrørprofiler, som tåler tung brug og kan rettes ved skade.

Portblad

Ramme fremstillet af varmgalvaniserede firkantør. Beklædt indvendigt og udvendigt med sølvlakeret EAB-profilplade 9006 som standard, eller lakkert med valgfri EAB-standardfarve. Mellemliggende isolering med mineraluld.

Karm

EAB fremstiller og lagerfører karmer af U- og L-profiler og firkantør.

Tætninger

Alle tætninger er nemme at udskifte.

Glas

Leveres med isoleringsglas D4-18 energi U 1.1, med kraftige naturanodiserede aluminiumslisters. Andre glastyper kan monteres ved forespørgsel.

Overfladebehandling

Alt. 1: Varmgalvaniseret portbladsramme beklædt indvendigt og udvendigt med sølvlakeret EAB-profilplade 9006.

Alt. 2: Varmgalvaniseret portbladsramme beklædt med lakeret plade i henhold til vores standard-farveskema.

Alt. 3: Malingsbehandling på varmgalvaniseret portbladsramme og pladebeklædning i henhold til separat malingsprogram.

Beslag

- Svejsede, smørefri hængsler.
- Låsning af adgangsdør/fløj med Assa-lås 410-50 ekskl. cylinder. Bagkantsikringer og sikkerhedsbeslag inkluderet.
- Udskriv EAB-standard.
- Indvendig låsning af den dobbelte dørsektion med espagnolet DeJo 55100 med bøyle for hængelåser.
- Større porte kan med fordel understøttes med forsænket indgangsdør og lås i henhold til ovenstående. Andre typer låse, dørlukkere, beslag osv. monteres på forespørgsel.

ET UDVALG AF KARME

Slagport type SPN

- Forsænket i karm, overfalset
- Åbner udad
- Maksimal bredde 2500 mm
- Maksimal højde 2500 mm
- Karmtyper, se nedenfor

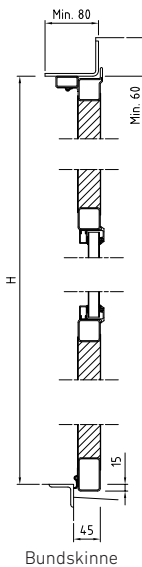
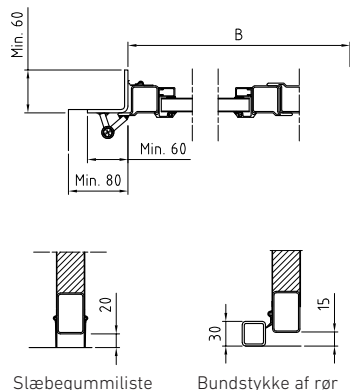

Slagport type SPN

- Overflademonteret på karm
- Udad- eller indadgående
- Maksimal bredde 3000 mm
- Maksimal højde 3500 mm
- Kan udføres som EAB-termoport

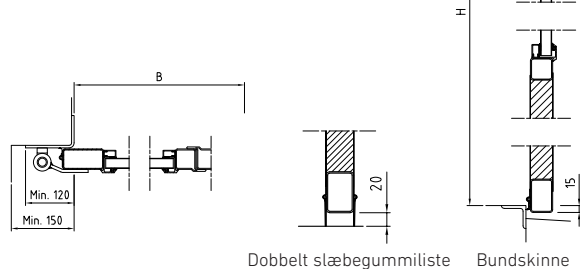

Karme slagport SPN

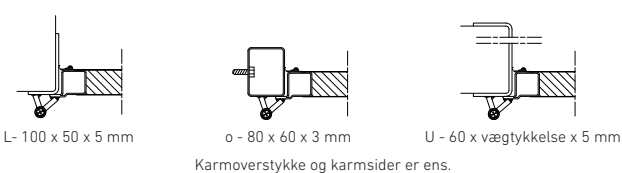

Karme til indgangsdøre

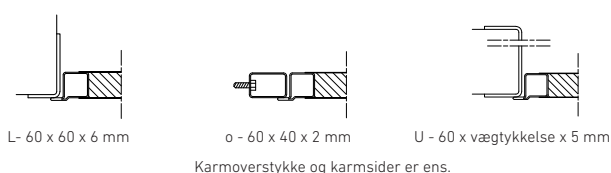

Karme slagport SPN

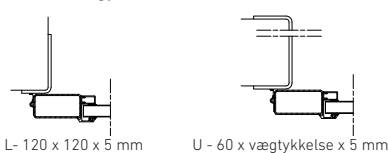

Indgangsdør type SPN

- Forsænket i karm, overfalset
- Åbner udad
- Maksimal bredde 1250 mm
- Maksimal højde 2500 mm
- Karmtyper, se nedenfor

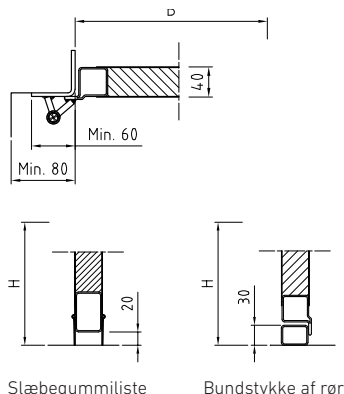

Built to last.*